

### MANUALE INSTALLAZIONE USO E MANUTENZIONE

Presentazione prodotto	2
<b>DATI DI SICUREZZA IMPORTANTI</b>	
Predisposizione per l'installazione	4
Avvertenze per l'utilizzo	4
Combustibile utilizzato	4
Avvertenze prima dell'accensione	4
Consigli per l'uso corretto della stufa	5
<b>INSTALLAZIONE</b>	
Presenza d'aria comburente	7
Installazione ad incasso	8
<b>FUNZIONAMENTO</b>	
<b>MANUTENZIONE</b>	
Manutenzione ordinaria	10
Manutenzione straordinaria	10
Manutenzione del condotto di scarico dei fumi	11
<b>PROBLEMI DI FUNZIONAMENTO E SOLUZIONI</b>	
Dichiarazione di conformità	15
Garanzia	16

### ISTRUZIONI DI PROGRAMMAZIONE

## PRESENTAZIONE

**Gentile Cliente, desideriamo innanzi tutto ringraziarLa per aver scelto la qualità di un prodotto ECOWOOD.**

Le stufe e gli inserti a pellet ECOWOOD sono frutto di una conoscenza ed innovazione tecnica maturata attraverso anni di esperienza nel settore energetico.

L'attività di ricerca ed innovazione sono volte ad un costante lavoro di miglioramento per ottenere un prodotto di elevata qualità, garantendo affidabilità prestazioni e confort con un design accurato.



La invitiamo a leggere con attenzione e seguire scrupolosamente tutte le indicazioni ed i consigli contenuti nel presente manuale; questo Le garantirà un migliore utilizzo, sfruttando pienamente le prestazioni offerte dal nostro prodotto.

La stufa che ha acquistato, è stata progettata per un uso sicuro, funzionale e vantaggioso per l'alto rendimento termico che è in grado di raggiungere, tuttavia, occorre avere conoscenza dell'apparecchiatura per poterla far funzionare nel miglior dei modi ed in termini di sicurezza. Per un buon funzionamento e per motivi di sicurezza, è di fondamentale importanza che l'apparecchio sia installato correttamente.

La stufa **non dovrà in alcun modo** essere utilizzata da persone che non abbiano conoscenza appropriata sul suo funzionamento.

Tenere lontani bambini ed animali dalla stufa in funzione.

**Questo manuale** è stato redatto dal costruttore e **costituisce parte integrante del prodotto.**

Le informazioni in esso contenute sono indirizzate all'utente e a tutte quelle persone che a vario titolo concorrono all'installazione, all'uso e alla manutenzione del prodotto.

Prima di iniziare l'installazione o l'utilizzo della stufa, leggere attentamente tutto il presente **manuale di installazione, uso e manutenzione**, conservandolo in luogo sicuro per tutta la durata della stufa.

Nelle pagine seguenti troverete tutte le istruzioni necessarie per **l'installazione, l'uso e la manutenzione** della stufa, oltre ad alcune norme di sicurezza da osservare.



Se insorgessero dubbi o perplessità, prima di utilizzare l'apparecchiatura è consigliato rivolgersi presso il punto vendita Ecowood, il quale sarà in grado di fornire tutte le indicazioni necessarie.

Questa stufa ha la caratteristica di funzionare solo a pellet (segatura di legno pressata).

Il pellet utilizzato, dovrà essere di ottima qualità e non dovrà contenere impurità. Per avere una fiamma dall'aspetto gradevole e costante è importante utilizzare un pellet del diametro di 6 mm ed una lunghezza di circa 20 mm, il più possibile regolare.

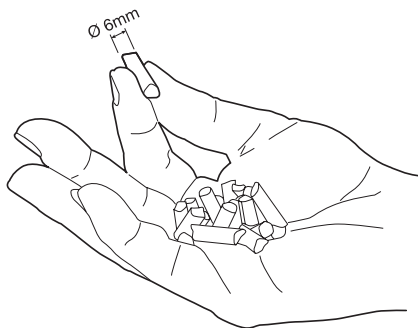

La tubazione per lo scarico dei fumi deve essere realizzata con tubi in acciaio Ø 80 mm per un'estensione minima verso l'uscita di tre metri all'interno del camino.

Per consentire la rimozione periodica delle polveri residue di combustione si deve utilizzare un raccordo a T con tappo ispezionabile da bloccare nell'angolo destro interno del vano di alloggiamento della stufa ad inserto; fissare saldamente con delle fascette murali ad un'altezza pari o leggermente inferiore dello scarico fumi dell'inserto.

Collegare solo orizzontalmente fra la stufa da inserto ed il raccordo a T il soffietto SIL 3-360° costanti fornito dotazione standard, utilizzando le due fascette a vite di acciaio inox Ø100 mm. La lunghezza massima consentita per l'utilizzo del soffietto SIL 3 è di cm 80.

Collegare la presa d'aria comburente dell'inserto con un tubo Ø 45 mm fino all'esterno dell'abitazione in modo da garantire la corretta quantità d'aria necessaria alla combustione ed al raffreddamento dell'inserto stesso.



**DOTAZIONE STANDARD:**

- Manuale di installazione, uso e manutenzione.
- Raccordo a soffietto SIL 3-360° costanti.
- Telecomando.

**DOTAZIONE A RICHIESTA:**

- Raccordo fumi da parete con chiusura rapida.
- Termostato ambiente digitale esterno.
- Termostato ambiente incluso nella stufa.
- Modem telefonico GSM (consente di ottenere il controllo remoto della stufa).

IT

UK

F

D

## DATI DI SICUREZZA IMPORTANTI

### PREDISPOSIZIONE PER L'INSTALLAZIONE

- Per prevenire la possibilità di eventuali incendi, assicurarsi che l'apparecchio sia installato in modo corretto seguendo le istruzioni d'installazione contenute nel presente manuale.
- Non posizionare la stufa in prossimità di tendaggi, tappeti o altri oggetti d'arredo che possano generare una combustione con il calore sviluppato dal suo funzionamento.
- Non collocare la stufa in locali ove siano stoccati materiali infiammabili o combustibili.
- Assicurarsi che nel vano o nel camino ove s'installa la stufa da inserto ci sia un ingresso d'aria ambiente non inferiore a 1,5 decimetri quadrati, indispensabile per consentire una corretta circolazione d'aria per il raffreddamento dell'inserto.
- All'interno del camino è necessario predisporre una presa elettrica per il collegamento della stufa; quando s'installa la stufa assicurarsi che sia ben collegata ad una presa di terra mediante il cavo elettrico (verde-giallo).



### AVVERTENZE PER L'UTILIZZO

#### Combustibile utilizzato

- Quest'apparecchio è stato costruito per bruciare solo pellet (legno pressato) di 6 mm di diametro.

È molto importante scegliere il pellet di ottima qualità, che non sia né sporco né impuro.

*Per un corretto e sicuro funzionamento della stufa, utilizzare pellet conforme alle normative DIN 51731 e ONORM-M 7135 (potere calorifico, umidità residua, diametro, qualità dei legni utilizzati...).*

Ecwood non si assume alcuna responsabilità per il cattivo funzionamento della stufa se si usa pellet di qualità non adeguata.

- Non introdurre assolutamente materiali infiammabili o combustibili diversi dal pellet.
- Non utilizzare la stufa come inceneritore o per qualsiasi finalità diversa da quella per cui è stata concepita.
- Non utilizzare combustibili liquidi.
- Tenere la scorta del pellet almeno ad un metro di distanza dalla stufa.

#### Avvertenze prima dell'accensione

- Assicurarsi che la porta del focolare sia ben chiusa.
- Prima dell'accensione assicurarsi che le parti mobili della stufa siano correttamente montate e fissate nelle rispettive sedi.

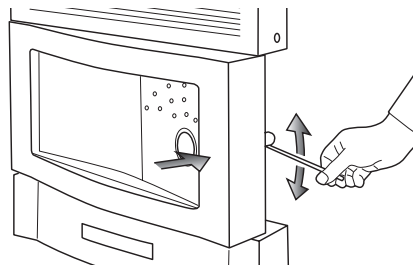
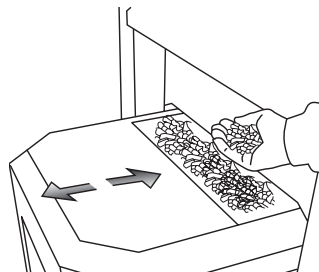

- Il sistema di uscita dei gas avviene per depressione nella camera di combustione, quindi, nel tubo di uscita dei gas si genera una leggera pressione. È molto importante perciò che le giunzioni del tubo di scarico siano ben sigillate e che non ci siano ostruzioni che ostacolino lo scarico dei gas fino all'uscita dall'ambiente.
- Assicurarsi che il tubo di scarico, nonché quello di entrata dell'aria di combustione, siano puliti affinché avvenga una buona combustione.
- Tutti i condotti dei fumi dovranno risultare ispezionabili e removibili per rendere possibile la pulizia interna.

### Consigli per l'uso corretto della stufa

- Assicurarsi che il crogiolo dove avviene la combustione sia sempre pulito; eventualmente quando è freddo, toglierlo e pulire i fori con un raschino di metallo; svuotare dalle polveri la vaschetta di sostegno del crogiolo. Questo intervento garantisce una buona combustione.
  - Fare una pulizia giornaliera della camera di combustione prima dell'accensione ed eliminare eventuali residui di ceneri depositate nel crogiolo e nelle pareti.
  - Pulire i vetri solo quando sono freddi, per non correre il rischio di ustioni e causare la rottura degli stessi. Utilizzare prodotti specifici per la pulizia dei vetri e della carrozzeria.
  - Fare attenzione a non dare dei colpi alla stufa per non causare dei danni irreparabili.
  - In caso di rottura dei vetri non tentare di accendere la stufa.
- 
- **Non aprire la porta del focolare quando la stufa è accesa.**
  - **Non accendere la stufa con procedure diverse da quelle indicate nelle presenti istruzioni.**
  - **Durante il suo funzionamento, raccomandiamo di non lasciare la stufa incustodita.**
  - **Durante l'inattività della stufa, raccomandiamo di scollegarla dalla rete elettrica.**
  - **Non effettuare alcuna modifica non autorizzata dell'apparecchio.**
  - **Utilizzare solo parti di ricambio raccomandate dal costruttore.**
- 
- **Accorgimenti sulla prima accensione**  
Durante le prime ore di funzionamento, la stufa rilascia un odore provocato dalla stabilizzazione delle vernici e dei grassi protettivi; per diminuire il disagio, arieggiare i locali.
  - **Suggerimento**  
Durante le prime ore di funzionamento, la guarnizione della porta del focolare potrebbe incollarsi alla stufa; se ciò avviene, staccare la guarnizione dalla stufa, spolverarla con della cenere (è un ottimo antiaderente) ed inserirla nella sede della porta stessa senza utilizzare alcun tipo di collante.

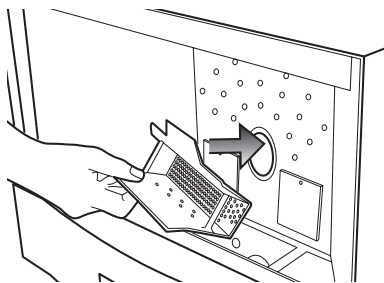

## INSTALLAZIONE



L'installazione della stufa dovrà essere effettuata da personale qualificato, il quale dovrà attenersi alle regole di buona installazione, a regola d'arte, a tutte le norme tecniche, legali, di sicurezza e di buon senso, date dalle normative vigenti in materia.

Mantenere nella localizzazione, le distanze riportate nel disegno a fianco.

Collocare la stufa lontana dai tendaggi, tessuti, suppellettili, o qualsiasi altro oggetto che possa causare incendi.

Qualora la stufa sia posta vicino ad una parete rivestita di legno o che il tubo dello scarico dei gas sia a contatto con materiali analoghi, isolarli adeguatamente con prodotti ignifughi.

Collegare lo scarico fumi della stufa ad un camino preesistente, oppure, all'esterno dell'edificio realizzare un tubo per lo scarico dei fumi del diametro minimo di 80 mm, fino ad oltre la copertura del tetto.

Qualora la stufa venga installata su un edificio con pareti potenzialmente infiammabili, si rende necessaria l'interposizione tra la parete ed il tubo di scarico dei fumi, un manicotto isolante, così anche per quanto riguarda lo sbalzo del tetto dell'edificio.

Tra lo scarico fumi della stufa ed il condotto, deve sempre essere installato un raccordo ispezionabile a T.

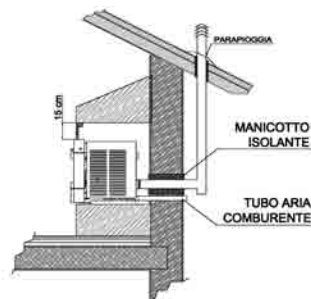
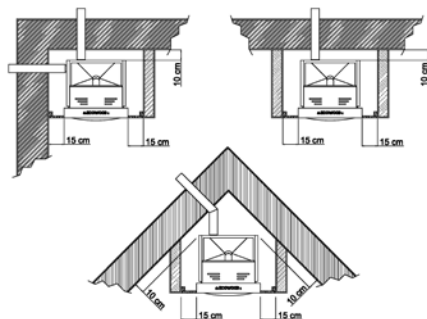

Nel caso in cui il tubo d'evacuazione dei gas, fosse posizionato come nella figura a fianco, si rende necessaria una copertura parapioggia oltre che agli accorgimenti riportati precedentemente.

Dovendo installare la stufa in una sede di canna fumaria in muratura già esistente, si richiede l'installazione del tubo su tutta la lunghezza della canna fumaria stessa, per evitare condense che verrebbero a generare macchie sui muri.

**PRESA D'ARIA COMBURENTE:**

Per garantire una buona combustione è necessario che alla stufa giunga una quantità d'aria tale, da garantire al combustibile il giusto apporto d'ossigeno. Collegare all'esterno la presa d'aspirazione d'aria comburente, in modo che non possa essere in alcun modo anche se parzialmente ostruita. Qualora non ci fosse la possibilità di collegarsi direttamente fra la stufa e l'esterno si può realizzare una **griglia di aerazione permanente**: in questo modo, si garantisce una combustione ottimale (quindi minori consumi di pellet e minore cumulo di ceneri nel crogiolo), il raffreddamento della stufa e si evitano rischi per la salute di chi soggiorna nell'ambiente.

Fare attenzione di mettere tra la stufa e il pavimento, nel caso che questo possa essere infiammabile, una protezione per il calore che garantisca una sporgenza frontale e laterale di almeno 20 cm.

Collegare il cavo elettrico d'alimentazione ad una presa di corrente 230 volt.

Assicurarsi che tra la carrozzeria della stufa e la presa di terra ci sia un buon collegamento.

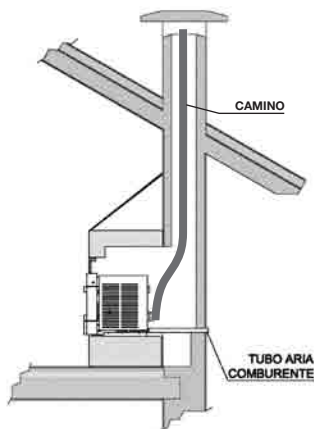
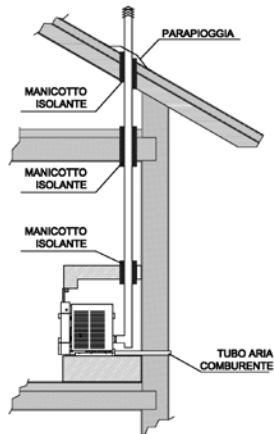
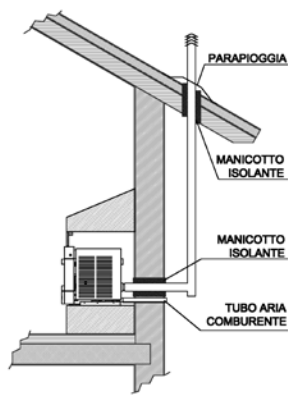

IT

UK

F

D

## INSTALLAZIONE AD INCASSO

**Per l'installazione della stufa ad incasso, si dovranno rispettare le seguenti indicazioni:**

- L'installazione della stufa ad inserto deve essere fatta da personale tecnico specializzato.
- Applicare nel fondo della stufa da inserto, le guide in acciaio per lo scorrimento.
- Fissare la piastra in metallo (kit inserto) nel caminetto o rivestimento, in una base solida di sostegno, utilizzando materiali tali da garantire un'adeguata sicurezza di supporto del peso a pieno carico della stufa, quando verrà azionata per il caricamento del pellets.
- Collegare solo orizzontalmente fra la stufa da inserto ed il raccordo a T il soffietto SIL 3-360° costanti fornito dotazione standard, utilizzando le due fascette a vite di acciaio inox Ø100 mm. La lunghezza massima consentita per l'utilizzo del soffietto SIL 3 è di cm. 80.
- Collegare la presa d'aria comburente all'esterno.
- Assicurarsi che nel vano o nel camino ove s'installa la stufa da inserto ci sia un ingresso d'aria ambiente non inferiore a 1,5 decimetri quadrati, indispensabile per consentire una corretta circolazione d'aria per il raffreddamento dell'inserto.
- Per chiudere eventuali spazi fra la stufa inserto ed il rivestimento del camino, utilizzare il tamponamento ignifugo standard predisposto da ECOWOOD. Si possono anche utilizzare altri materiali purché siano ignifughi, predisponendo che il tampone realizzato sia facilmente rimovibile per consentire un comodo accesso per la manutenzione periodica ed eventuale assistenza tecnica dell'inserto.
- Si consiglia di effettuare il carico del combustibile pellets mentre la stufa è spenta.

*NOTA: è possibile cambiare la direzione dello scarico dei gas combusti, (di serie posto nella parte posteriore interna della stufa) la quale consente di uscire sul lato sinistro, guardando la stufa frontalmente. Per utilizzare tale opportunità, bisogna smontare e ruotare di 90° la coccia del motore d'estrazione fumi, fissare le viti nella nuova posizione e praticare un foro di diametro 90 mm nel fianco interessato.*

**Questa modifica può essere eseguita esclusivamente dall'installatore.**

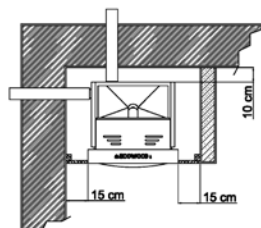

## SICUREZZA

**Verificare costantemente l'integrità del soffietto dei gas di scarico;** se questo dovesse presentare incrinature o altri segni di deterioramento, provvedere immediatamente alla sostituzione. La sostituzione del soffietto, dovrà avvenire anche nel caso si senta odore di fumo durante il normale funzionamento della stufa. **La durata media prevista del soffietto SIL 3 è circa di due anni se utilizzato e conservato con cura. La sostituzione deve avvenire non oltre il secondo anno di utilizzo.**



## FUNZIONAMENTO

- Dopo avere installato la stufa come precedentemente descritto, riempire con il pellet il serbatoio posto sopra alla stufa. Il serbatoio, deve contenere sempre una quantità di combustibile tale da consentire un regolare approvvigionamento alla stufa e deve essere chiuso dallo sportello durante il funzionamento.
- Verificare che il crogiolo, sia correttamente inserito nella vaschetta. Se il crogiolo è stato inserito male, o fosse molto sporco la stufa potrebbe non accendersi e provocare in seguito un peggioramento della combustione.
- Assicurarsi che la porta del focolare e il cassetto per la raccolta delle ceneri siano correttamente chiusi per evitare la fuoriuscita di fumi inoltre, eccessive infiltrazioni d'aria producono l'aumento dei fumi e una maggiore sporcizia del focolare e del vetro.
- Nella fase di accensione (25 minuti), la quantità di carico del pellet è quella programmata dal costruttore.
- La ventilazione dell'aria calda, si inserisce automaticamente circa 15 minuti dall'accensione alla prima velocità, stabilizzandosi alla potenza selezionata in fase di ciclo normale di funzionamento, 25 minuti dopo la fase di accensione.
- È possibile regolare l'aria in modo separato dal carico del combustibile, (solo per le prime due potenze); le due funzioni sono attualmente impostate dal costruttore in modo proporzionale.
- Per lo spegnimento totale della stufa basta premere nuovamente il pulsante **ON/OFF**; la stufa dopo la fase di spegnimento della fiamma, resterà in funzione per circa 20 minuti fino al raffreddamento di tutte le sue parti interne.

### IMPORTANTE

*Il funzionamento continuo della stufa alla massima potenza può accorciare la durata dei componenti elettronici e meccanici, nonché limitare la sicurezza. La stufa può funzionare ininterrottamente per lunghi periodi (10÷15 ore) finché la potenza selezionata del carico del pellet non superi la terza posizione.*

*L'utilizzo della stufa in quarta e quinta velocità per lunghi periodi riduce la sicurezza, per tale ragione è stato predisposto un limitatore automatico di potenza in funzione di serie sulla stufa.*

Il limitatore di potenza è eventualmente disattivabile su richiesta dell'utente (da effettuare a cura del personale tecnico che ha provveduto all'installazione, dopo avere valutato le condizioni d'uso).

Selezionando il quarto livello di potenza, è consigliato il funzionamento continuo della stufa solo alternando ogni ora la frequenza di carico con posizioni inferiori di potenza, mentre la quinta velocità consente l'uso continuo non superiore ai 30 minuti.

## FUNZIONAMENTO MANDATA ARIA POSTERIORE (FI3 Dual - FI5 Dual)

Per l'utilizzo dell'aria posteriore, bisogna fare attenzione ai seguenti accorgimenti.

Quando la stufa viene utilizzata con la valvola a farfalla chiusa, bisogna mantenere il settore della potenza **non superiore alla terza velocità** per evitare un surriscaldamento che provocherebbe l'entrata in funzione dell'interruttore termico di sicurezza posto all'interno del fianco destro della stufa.

Se ciò dovesse accadere, si rende necessario attendere che la temperatura della stufa scenda al di sotto di 93°C per poterlo riarmare, dovendo quindi riaccendere la stufa.

## MANUTENZIONE



**Attenzione! Prima di eseguire qualsiasi intervento, togliere la tensione elettrica e attendere il completo raffreddamento della stufa.**

### MANUTENZIONE ORDINARIA:

*a cura dell'utente, con frequenza settimanale*

- Controllare ed eventualmente pulire il crogiolo assicurandosi che tutti i fori siano aperti.
- Pulire lo scambiatore, il porta crogiolo, il tubo aria comburente e la resistenza d'accensione da eventuali residui di cenere.
- Rimuovere la piastra rompifiamma situata nella parte superiore del focolare ed eliminare le ceneri depositate.
- Aprire ruotando le due bocchette d'ispezione ed aspirare le polveri nello scambiatore.
- Pulire la camera di combustione ed i vetri utilizzando prodotti detergenti non abrasivi.

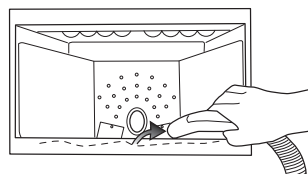
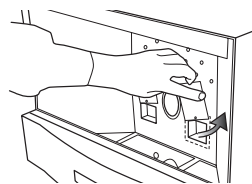

### MANUTENZIONE STRAORDINARIA:

*ogni 2500 ore di esercizio, solo a cura del personale tecnico qualificato*

- Verificare l'integrità del soffietto dei gas di scarico.

#### Pulizia anteriore:

- Togliere il crogiolo forato e il porta crogiolo.
- Togliere la vite che tiene bloccata la parete di fondo del focolare dopo di che estrarla facendo una pressione verso l'alto.
- Togliere le altre quattro viti ed estrarre il pannello che dà accesso ai tubi orizzontali.
- Pulire accuratamente la fascia tubiera aspirando le polveri depositate nello scambiatore.

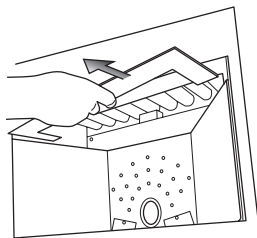

### Pulizia posteriore:

- Aprire lo sportello sul fianco sinistro della stufa e pulire internamente tutto il condotto di scarico (collettore, chiocciola, ventilatore, pale dell'evacuatore dei fumi).
- Eseguire una pulizia generale di tutte le parti, poste tra le due porte e rimontare tutte le parti nella sequenza inversa.
- Rimontare tutte le parti nella sequenza inversa oliando le viti.
- Dopo avere eseguito scrupolosamente tutti i controlli si deve ripristinare il dispositivo di blocco automatico del funzionamento della stufa, la quale funzionerà per altre 2500 ore.

I suggerimenti riguardanti la pulizia periodica, sono indicativi, e possono variare in funzione della qualità del pellet, pertanto ogni volta che si nota un peggioramento della combustione ed aumento dello sporco nella superficie del focolare e del vetro, la pulizia deve essere in ogni modo effettuata.



Si consiglia di richiedere al punto vendita un contratto annuale di manutenzione della stufa.

Tale condizione, consente di programmare con sicurezza l'intervento di pulizia a fine stagione, di conservare la stufa in ordine, ed assicurare il buon funzionamento al prossimo utilizzo.



**ATTENZIONE:** L'installazione ed il servizio di manutenzione straordinaria, devono essere eseguiti esclusivamente da personale tecnico qualificato.

- **AVVERTENZA:** nel caso in cui la stufa fosse collegata ad uno scarico fumi metallico sino all'esterno, potrebbero verificarsi due condizioni negative per la buona combustione.
- 1- Lo scarico dei fumi se posto in posizione orizzontale per un tratto troppo lungo, provoca un peggioramento della qualità di combustione, aumentando notevolmente le ceneri residue nel braciere. Abbiamo per questa ragione inserito nella scheda elettronica della stufa la possibilità di regolare sia la pressione dello scarico, che i carichi del pellet.  
Tale funzione deve essere effettuata esclusivamente dal tecnico in fase d'installazione, o quando le condizioni la rendano necessaria.
  - 2- Lo scarico realizzato con tubo metallico posto in verticale per un'altezza di tre / quattro metri in uscita dalla stufa, produce un aumento della velocità di combustione. Tale aspetto provoca lo spegnimento della stufa alla minima potenza. Per prevenire il fenomeno è sufficiente aumentare la potenza selezionata o modificare le regolazioni impostate in origine.

### MANUTENZIONE DEL CONDOTTO DI SCARICO DEI FUMI

- Consigliamo di eseguire la pulizia annuale del condotto di scarico dei fumi per prevenire l'autocombustione delle polveri eventualmente depositate.
- In caso di incendio spegnere immediatamente la stufa e togliere l'alimentazione elettrica.

## PROBLEMI DI FUNZIONAMENTO E SOLUZIONI



**Attenzione! Le operazioni di smontaggio della stufa e l'accesso ai componenti interni sono riservate esclusivamente a personale tecnico qualificato.**

**Prima di eseguire qualsiasi intervento, togliere la tensione elettrica e attendere il completo raffreddamento della stufa.**

### 1. Se la stufa non si accende, assicurarsi che:

- Ci sia il collegamento elettrico alla rete.
- Il crogiolo sia correttamente inserito nella sua sede.
- La porta del focolare sia chiusa.
- Arrivi pellet nel crogiolo; assicurarsi che il serbatoio ne contenga una quantità necessaria per il funzionamento. Nel caso il pellet finisca durante l'utilizzo, la stufa si spegne.
- L'interruttore termico di sicurezza sia attivo, altrimenti togliere la corrente, riattivare l'interruttore azionando il pulsante posto sul termostato stesso e ripristinare la corrente.
- Il tubo dell'aria comburente sia completamente libero.
- Il condotto dello scarico consenta ai fumi di uscire liberamente. Se ciò non fosse, si verrebbe a generare una mancata e necessaria depressione che porterebbe il vacuostato ad interrompere l'alimentazione al motore di caricamento del pellet.
- Il motore evacuatore funzioni. Se non funzionasse, verificare che arrivi corrente; se arriva corrente e gira piano, sostituirlo con uno nuovo (se l'evacuatore si ferma, la scheda elettronica blocca immediatamente l'alimentazione del pellet).
- Il motore della coclea funzioni. Se non funzionasse, verificare che arrivi corrente; se arriva corrente e non gira, sostituirlo con uno nuovo (se il motoriduttore si arresta, la stufa funzionerà consumando il combustibile nel crogiolo, fino allo spegnimento totale).
- Il ventilatore dell'aria calda funzioni. Se non funzionasse, verificare che arrivi corrente; se arriva corrente e non gira, sostituirlo con uno nuovo (se per qualsiasi motivo il ventilatore non funziona, la stufa si arresta automaticamente per surriscaldamento facendo intervenire il termostato di sicurezza).
- La resistenza d'accensione sia rovente. Se non funzionasse, verificare che arrivi corrente; se arriva corrente e non riscalda, sostituirla con una nuova.
- La coclea per il caricamento del pellet non sia ostruita da un corpo estraneo (verificare togliendo il combustibile dal serbatoio).
- Il vacuostato non sia bloccato da cattiva combustione o lo scarico sia ostruito (riattivarlo soffiando ed aspirando finché si sente l'interruttore funzionare).
- Assicurarsi che non sia scaduto il tempo di 2500 ore impostato per la pulizia programmata. Il display visualizza il messaggio **Pulizia / Manut.**

**Se il problema dovesse persistere, rivolgersi al rivenditore.**

## 2. Se la stufa durante il funzionamento si spegnesse:

- Verificare tutti i casi del paragrafo precedente.
- Assicurarci che non sia scaduto il tempo di 2500 ore impostato per la pulizia programmata. Il display visualizza il messaggio **Pulizia / Manut.**
- Verificare che l'interruttore termico di sicurezza (a ripristino manuale), posto sotto il fianco a destra della stufa, sia attivato.

Prima di ripristinarlo verificare le cause del suo intervento.

*Si avverte che il ripristino dell'interruttore termico potrà essere effettuato solamente togliendo l'alimentazione elettrica e quando la temperatura della stufa sarà inferiore a 93°C.*

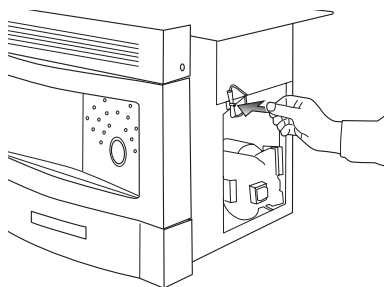

## MANCANZA DI CORRENTE

**Dopo una breve mancanza di corrente (60 secondi)**, finché la stufa è in fase d'accensione o in normale funzionamento, la stessa provvede automaticamente alla riaccensione. Se la mancanza d'energia elettrica dura per un periodo maggiore e indefinito, al ritorno di rete elettrica la stufa procederà per un ciclo di spegnimento, predisponendosi alla prossima accensione, sia manuale che programmata. Il display visualizza il messaggio **Black-Out**. Per ripristinare l'anomalia è sufficiente accendere o spegnere completamente la stufa.

**Nel caso in cui si verificasse una mancanza di energia elettrica per 3 / 5 minuti**, con lo scarico dei fumi diretto, la stufa può emanare all'interno dei locali una quantità di fumo prodotto dal pellet incombusto presente nel braciere.

Ciò non rappresenta alcun rischio per la sicurezza. Tale problematica può essere prevenuta se l'installazione dello scarico viene realizzata come indicato in questo manuale.

**Sicurezza elettrica:** la stufa è protetta contro gli sbalzi di corrente da due fusibili che si trovano nella scheda elettronica.

## APPENDICE: MESSAGGI DI ALLARME E NOTIFICA

Tutti i messaggi di allarme e notifica visualizzati nel display, possibili cause e soluzioni



### Orologio non programmato

**Problema:** Non è inserita la data e l'orario.

Non si possono usare i timer.

**Soluzione:** Impostare orario e data ed eventuali timer nel menù apposito.



### Richiesta manutenzione per la pulizia

**Problema:** Dalla comparsa della scritta si hanno a disposizione ancora 100 ore di funzionamento prima del blocco preventivo della stufa per la pulizia.

**Soluzione:** Contattare quanto prima il tecnico per effettuare la pulizia della stufa.



### Improvvisa interruzione della corrente

**Problema:** Vi è stata una interruzione di corrente superiore al minuto. La stufa segnala l'avvenuta interruzione e va in spegnimento.

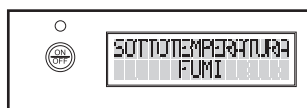

### Allarme sottotemperatura fumi

**Problema:** I fumi di scarico sono diventati troppo freddi, le braci sono spente.

**Causa:** Il pellet nel serbatoio è finito - Riempire nuovamente il serbatoio.



### Allarme accensione non avvenuta

**Problema:** La stufa non ha effettuato l'accensione.

**Causa:** Bracere sporco o non posizionato correttamente - Mancanza pellet - La resistenza non funziona. CONTATTARE IL TECNICO.



### Allarme vaquostato

**Problema:** I fumi di scarico non vengono sufficientemente evacuati.

**Causa:** Lo scarico è ostruito. CONTATTARE IL TECNICO.

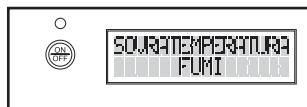

### Allarme sovratemperatura fumi

**Problema:** La temperatura dei fumi di scarico ha superato la soglia consentita.

**Causa:** Il motoriduttore carica in continuo, rottura sonda fumi. CONTATTARE IL TECNICO.



### Allarme sovratemperatura stufa

**Problema:** Il corpo della stufa ha superato la soglia consentita.

**Causa:** Il ventilatore non raffredda la stufa. CONTATTARE IL TECNICO.



### Allarme motore evacuatore

**Problema:** Il motore evacuatore non funziona o la scheda non ne rileva il funzionamento.

**Causa:** Il motore non riceve tensione oppure il sensore tachimetrico non risponde. CONTATTARE IL TECNICO.

# DICHIARAZIONE DI CONFORMITÀ

In accordo con la Direttiva **89/106/CEE** (*Prodotti da Costruzione*), il Regolamento **CE 1935/2004** (*Materiali e Oggetti destinati a venire a contatto con prodotti alimentari*), la Direttiva **2006/95/CEE** (*Bassa Tensione*) e la Direttiva **2004/108/CEE** (*Compatibilità Elettromagnetica*).

**Tipo di apparecchio:** Apparecchio per riscaldamento domestico a pellet di legno

**Marchio commerciale:** **MECOWOOD**

**Modelli:** FI 2 - FI 3 DUAL - FI 4 - FI 5 DUAL

**Uso:** Riscaldamento domestico

**Costruttore:** ECOWOOD - **Indirizzo:** Via Borgo, 36 - 36034 Malo (VI) - **Tel. / Fax:** 0445 580725 / 0445 602079

**Laboratorio notificato:** IMQprimacontrol S.R.L.

Le norme armonizzate o le specifiche tecniche (designazioni) che sono state applicate in accordo con le regole della buona arte in materia di sicurezza in vigore nella CEE sono:

**EN 14785 • EN 60335.1 • EN 55014.1 • EN 55014.2 • EN 50165 • EN 61000-3-2 • EN 61000-3-3**



**Rapporto di collaudo / Schede tecniche: 08-LC-03 S.I**

In qualità di costruttore e/o rappresentante autorizzato della società all'interno della CEE, si dichiara sotto la propria responsabilità che gli apparecchi sono conformi alle esigenze essenziali previste dalle Direttive su menzionate.

Data e luogo di emissione: \_\_\_\_\_

Nome e firma di persona autorizzata: \_\_\_\_\_

(Posizione in azienda) \_\_\_\_\_

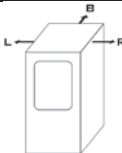
		Potenza termica nominale : 10 kW
		Potenza termica ridotta : 3,5 kW
		CO misurato (al 13% di ossigeno) nominale : 0,020 %
<b>Mod: ECOWOOD FW1 FWM FI2 FI3 FI4 FI5</b>		ridotta : 0,040 %
<b>EN 14785: 2006</b>		Rendimento nominale : 79,35 %
 <p>Distanza minima da materiali infiammabili</p> <p><b>R = 200 mm</b></p> <p><b>L = 200 mm</b></p> <p><b>B = 200 mm</b></p>	ridotta : 78,88 %	
	Potenza elettrica max. assorbita in fase di accensione : 340 W	
	Potenza elettrica nominale : 120 W	
	Tensione nominale : 230 V	
	Frequenza nominale : 50 Hz	
Leggere e seguire le istruzioni d'uso		Usare solo i combustibili raccomandati

Questo apparecchio può essere usato su canna condivisa

IT

UK

F

D

## GARANZIA

La garanzia fa parte delle condizioni generali di vendita ed è disciplinata dalle direttive legislative date dalla C.E. 1999/44, e del Decreto Legislativo 24 del 02/02/2002.

Per garanzia s'intende la sostituzione o riparazione gratuita delle parti riconosciute difettose all'origine per vizi di fabbricazione. Il prodotto è garantito per anni due.

### La garanzia è valida a condizione:

- Che la stufa sia installata da un tecnico abilitato e che la scheda di garanzia sia compilata dallo stesso, dopo avere effettuato il collaudo.
- Che l'apparecchio sia utilizzato come prescritto nel manuale di istruzione.
- Che nei primi due anni la pulizia sia eseguita da personale tecnico abilitato da ECOWOOD.
- La garanzia non si applica per danni causati da: agenti atmosferici, chimici, elettrochimici, incendio, negligenza o imperizia, inosservanza delle vigenti leggi, difetti dell'impianto elettrico, mancanza di manutenzione, manomissione del prodotto, inefficacia del camino, utilizzo di combustibili non conformi; la garanzia decade.
- SONO ESCLUSI DALLA GARANZIA: la resistenza di accensione, il motore della coclea per il caricamento del pellet, i vetri, i particolari verniciati.
- Altri guasti dovuti alla mancanza anche parziale della manutenzione o di cattiva installazione.
- Tutti i danni dovuti al trasporto non sono riconosciuti, pertanto si raccomanda di controllare accuratamente la merce al ricevimento, avvisando immediatamente il rivenditore d'ogni eventuale danno riscontrato.
- La casa costruttrice non riconosce nessun risarcimento danni diretti o indiretti per causa o in dipendenza del prodotto.

### GARANZIA - ECOWOOD - Via Borgo, 36 - MALO (VI) ITALY

Proprietario .....

Indirizzo..... N..... Tel.....

CAP..... Città..... Provincia .....

Modello ..... Data installazione .....

Rivenditore ..... Installatore .....

Timbro..... Timbro .....

### IMPORTANTE

L'utente dichiara di avere ricevuto il manuale tecnico in dotazione alla stufa, quindi utilizzerà l'apparecchio com'è indicato nel manuale stesso. Dichiara inoltre di avere ricevuto tutte le spiegazioni da parte del personale addetto alla vendita o dal tecnico al momento dell'installazione.

Nb. Sono esentati dalla garanzia i componenti d'usura quali: guarnizioni, vetri, resistenza d'accensione del pellets, braciere, danni causati da scariche elettriche e da cattiva manutenzione della stufa.

Data

Firma dell'utente